



# MISTURADORA SATÉLITE SATELLITE MIXER



RANGO DOS MODELOS DESDE  
0,25 ATÉ 2 METROS CUBICOS

RANGE OF MODELS FROM  
0,25 TO 2 M<sup>3</sup> OUTPUT

Ametz **MST375**  
Ametz **MST500**  
Ametz **MST750**  
Ametz **MST1125**  
Ametz **MST1500**  
Ametz **MST2250**  
Ametz **MST3000**



Ametz Máquinas de Alto Rendimento desenhadas para o sector de:

- Prefabricado
- Betão

Ametz Dimensionado do motor / redutor desde 45 kW/m<sup>3</sup>

Ametz Forras interiores de 10 mm de aço, com 400 HB, para um desgaste mínimo.

Ametz Comportas de descarga hidráulicas e pneumáticas.

Ametz Pás de mistura em borracha com factor anti-desgaste de 65 shores, para uma maior durabilidade.

Ametz Baixa manutenção e fácil limpeza.

Ametz Materiais de substituição garantidos.

Ametz Amplo stock.

Ametz Serviços urgentes.



Ametz High performance mixers specifically designed for the sectors:

- Readymix Concrete
- Wet cast / Precast

Ametz Dimensioned reductor / motor for 45 Kw for each m<sup>3</sup>.

Ametz 10 mm alloy steel lining, 400 HB, for a minimum weariness.

Ametz Hydraulic or pneumatic unload lockgates  
65 shore antiwearing factor rubber shovels for a higher durability

Ametz Low maintenance and easy cleaning

Ametz Guaranteed spare parts and wide stock.

Ametz Urgent services.

Ametz Extend stock.



ARCO MET 7, S.L.

[www.arcomet7.com](http://www.arcomet7.com)  
[arcomet7@arcomet7.com](mailto:arcomet7@arcomet7.com)

MODELOS	375	500	750	1125	1500	2250	3000
---------	-----	-----	-----	------	------	------	------

CAPACIDAD / DRY BATCH CAPACITY CAPACIDADE / CAPACITÉ	Lt.	375	500	750	1125	1500	2250	3000
HORMIGÓN POR CICLO / OUTPUT PER BATCH BETÃO POR CICLO / DEBIT PAR GÂCHÉE	M³	0,25	0,33	0,5	0,75	1	1,5	2
FUERZA MOTRIZ / DRIVE POWER POTÊNCIA DO MOTOR / PUISSANCE DU MOTEUR	Kw	15	15	30	30	37	75	90
BRAZOS MEZCLA / MIXING ARMS BRAÇOS DE MISTURA / BRAS DE MALAXAGE		1	1	1	1	1	2	3
PESO DE MEZCLADORA / MIXER WEIGHT PESO DA MISTURADORA / POIDS DU MALAXEUR	Kg	1200	1800	2450	3500	4100	5240	5865
PUNTOS DE INYECCIÓN AGUA / WATER DISTRIBUTION POINTS PONTOS DE INJEÇÃO DE ÁGUA / POINTS D'INJECTION DE L'EAU		12						
GRANULOMETRIA / AGGREGATS SIZE DIMENSÕES INERTES / AGREGATS	Mm	0 - 12						

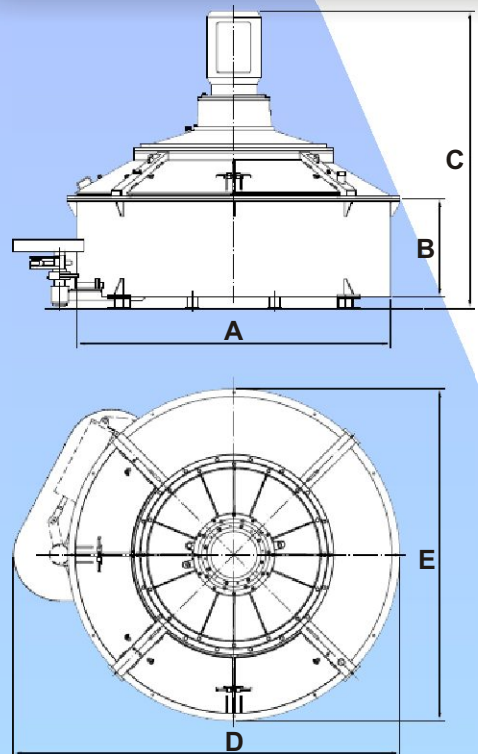

MODELOS	A	B	C	D	E
Ametz MST375	1400	675	1812	1840	1490
Ametz MST500	1640	670	1900	2095	1740
Ametz MST750	1846	815	2220	2348	1946
Ametz MST1125	2200	840	2230	2725	2300
Ametz MST1500	2400	910	2300	2930	2510
Ametz MST2250	2700	935	2680	3300	2810
Ametz MST3000	2900	1000	2817	3530	3060

- COMPLEMENTOS**
- SISTEMA DE LAVAGEM AUTOMÁTICO
  - SISTEMA LUBRIFICAÇÃO AUTOMÁTICO
  - COMPORTAS DE DESCARGA ADICIONAIS, ATÉ 3 SEGUNDO MODELOS

- COMPLEMENTS**
- HIGH-PRESSURE CLEANING SYSTEM FOR MIXERS
  - CENTRALIZED LUBRICATION AUTOMATIC SYSTEM
  - DISCHARGE GATES MAY BE EQUIPPED WITH UP TO 3 (SOME MODELS)



SISTEMAS DE LAVAGEM AUTOMÁTICO PARA MISTURADORAS COM CABEÇAS ROTATIVAS  
HIGH-PRESSURE CLEANING SYSTEM FOR MIXERS WITH ROTATING WATER SPRAY NOZZLES

